









Adviezenboekje

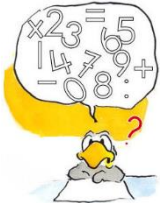

Groep 4



2023 - 2024



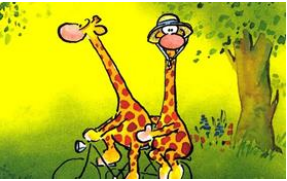

<p>Algemeen</p>	<ul style="list-style-type: none"> • Laat uw kind elke ochtend ontbijten. • Maak thuis een rustige plek waar huiswerk gemaakt kan worden. • Ziekte afmelden: voor half 9 uur via Parro <p>Meer dan 1 dag ziek → elke dag ziekmelden</p> <p>Toelichting: Als uw kind een keer niet naar school kan komen omdat het ziek is of bijvoorbeeld naar de dokter moet, meld uw kind dan voor half 9 af via Parro.</p> <p>LET OP! Is uw kind meer dan één dag ziek, dan moet u uw kind elke dag opnieuw ziekmelden. Doet u dit niet, dan zal uw kind als ongeoorloofd afwezig genoteerd worden.</p> <ul style="list-style-type: none"> • Plan uw afspraken bij de tandarts en dergelijke <u>na schooltijd</u>.
<p>Taal</p> 	<ul style="list-style-type: none"> • De kinderen leren via verwerking in Chromebook: <ul style="list-style-type: none"> ○ Nieuwe woorden. ○ Taal verkennen (bijv. letters, leestekens, alfabet, lidwoorden, voorzetsels). ○ Schrijven (bijv. een uitnodiging, een recept). ○ Spreken en luisteren (bijv. een persoonlijk verhaal vertellen, een telefoongesprek voeren). • Oefen samen de leerbladen. • Laat uw kind naar Nederlandse tv-programma's kijken. • Maak het huiswerk voor taal samen.
<p>Lezen</p> 	<ul style="list-style-type: none"> • Lees dagelijks minstens 15 minuten Nederlandse boeken. • Lees samen en praat na met uw kind over wat er is gelezen. • Stel uw kind vragen over het verhaal (zie de bijlage: vragen over verhalen). • Lees boeken in de moedertaal. • Leen minstens 1x per maand boeken uit de bibliotheek. • Via Cloudwise kan uw kind lezen in de leesmethode Estafette en in DC-online (een website met informatieboeken). • Wekelijks wordt er een boek van DC online klaargezet gekoppeld aan het onderwerp van Grey of the Day. Tevens is dit ook een voorbereiding op de weektaak.
<p>Rekenen</p> 	<ul style="list-style-type: none"> • De kinderen leren via verwerking in Chromebook: <ul style="list-style-type: none"> ○ Het optellen en aftrekken tot 100 (zie bijlage 3: optellen en aftrekken). ○ Tellen tot 100, teruggellen van 100 tot 0. ○ Tellen met sprongen van 5 en 10 (bijv. 5-10-15-20 etc.). ○ Klokkijken: hele en halve uren op de analoge en de digitale klok en kwartieren (kwart over/kwart voor) op de analoge klok. ○ Tafels oefenen: 1 t/m 6 en 10. ○ Alle munten en biljetten t/m 100.

	<ul style="list-style-type: none"> • Pas de rekenstrategieën van school ook thuis toe. • Maak het huiswerk voor rekenen samen.
<p>Spelling</p> 	<ul style="list-style-type: none"> • De kinderen leren via verwerking in Chromebook: <ul style="list-style-type: none"> ○ 2 medeklinkers aan het begin/eind (bijv. klap en tent). ○ 3 medeklinkers aan het begin/eind (bijv. strik en worst). ○ 2 medeklinkers met tussenklank (bijv. wolk en berg). ○ v-, f-. ○ z-, s-. ○ sch-, schr-. ○ ng, nk. ○ eer, oor, eur. ○ ei, ij. ○ aai, ooi, oei. ○ be-, ge-, ver-. ○ eind-d. ○ eeuw, ieuw, uw. ○ au, ou. ○ ch, cht. ○ Verkleinwoorden met je, tje, pje. ○ Gesloten lettergreep (dubbele medeklinker). ○ Open lettergreep (tweetekenklank). • Maak het huiswerk voor spelling samen. • Oefen dagelijks 5 woorden van de woordenlijst (per thema).
<p>Huiswerk</p> 	<ul style="list-style-type: none"> • Uw kind krijgt digitaal huiswerk via Gynzy in bundels, www.spellingoefenen.nl, www.taaloefenen.nl, www.redactiesommen.nl op niveau. • Uw kind krijgt huiswerk op papier voor rekenen redactie en begrijpend lezen. • Via Parro kunt u wekelijks op maandag de planning van het huiswerk zien. • Maak een dagplanning met uw kind zodat hij/zij leert plannen (zie bijlage 2: dagprogramma). • Grey of the day: wekelijks krijgen de kinderen een raadsel mee. Dit wordt met de ouders gedeeld via Parro.

<p>Toetsen</p> 	<p>Voor taal woordenschat + taal verkennen, w.o. woordenschat, krijgt uw kind leerbladen mee naar huis. Voor spelling krijgen de kinderen de instapkaarten + thema woorden mee.</p> <p>Hoe kan uw kind het beste leren:</p> <ul style="list-style-type: none"> • Leerbladen: de leerbladen dagelijks minimaal 15 min. leren. De kinderen kunnen de leerstof op hun eigen manier verwerken. Denk aan: mindmap, samenvatting, mondelinge/schriftelijke overhoring enz. • Woordenschat: dagelijks extra aandacht besteden aan de (nieuwe) woorden. Hier kunnen verschillende werkvormen voor gebruikt worden: bijv. quizkaartjes en mondeling overhoren.
<p>Computer</p> 	<ul style="list-style-type: none"> • <u>Gynzy</u> • www.elhabib.nl Kijk ook op de kinderplaats. Daar kun je o.a. voor rekenen, taal, spelling en begrijpend lezen spelletjes vinden. • <u>Leerzame websites</u> www.leeustrainer.nl (oefenen voor CITO-toetsen) www.jeugdjournaal.nl www.schooltv.nl www.okki.nl www.rekenen-oefenen.nl www.squla.nl www.spellingoefenen.nl www.redactiesommen.nl www.taaloefenen.nl • <u>Leerzame gratis apps rekenen :</u> Tafels trainen TafelTrainerJunior Tafels oefenen Slice it! • <u>Leerzame gratis apps wereld oriëntatie :</u> Dierenzoeker Lekker vies Zoek het uit Google earth Topo Test Nederland Go Topo X was hier Hier was het nieuws • <u>Leerzame gratis apps beeldende vorming :</u>

	<p>Muse-app Colar mix Finger paint magic Hoe te tekenen Paint it back</p>
<p>Wereldoriëntatie</p> 	<ul style="list-style-type: none"> • We gebruiken de nieuwste methode; Naut - Meander – Brandaan versie 2 • Wetenschap en techniek wordt geïntegreerd in wereldoriëntatie lessen. • De kinderen leren over seizoenen, gezond eten/drinken, de omgeving, hun lijf (organen en spieren) en landschap. • Grey of the Day: de kinderen leren kennis over de wereld opdoen door wekelijks opgegeven raadsels die u thuis samen kunt oplossen. Wekelijks wordt het raadsel met u gedeeld via Parro en daarna in de klas behandeld.
<p>Kunstzinnige vorming</p> 	<ul style="list-style-type: none"> • We maken gebruik van de methode Uit de kunst • Kinderen leren met verschillende materialen werken en ontwikkelen oog voor kunst.
<p>Sociaal emotionele ontwikkeling</p> 	<ul style="list-style-type: none"> • We gebruiken hiervoor de methode Kwink! • Wij zijn een Rots en Water school. Alle personeelsleden zijn hiervoor getraind. Rots en Water wordt ook toegepast voor de sociaal emotionele ontwikkeling van de kinderen. • De kinderen leren op een prettige manier omgaan met hun klasgenoten en leerkrachten. Ze leren herkennen van emotie(s) en herkennen ermee omgaan.
<p>Executieve functies</p> 	<ul style="list-style-type: none"> • We gebruiken hiervoor de methode van Leren Leren Nederland • Executieve functies is een paraplu begrip. Daaronder vallen verschillende processen en vaardigheden in je brein waarmee je jouw handelen aanstuurt. Je kunt ze onderverdelen in vaardigheden voor denken en vaardigheden voor doen. <p><i>Executieve functies voor denken:</i></p>

	<ul style="list-style-type: none"> - plannen - organisatie - time-mangement - metacognitie <p><i>Executieve functies voor doen:</i></p> <ul style="list-style-type: none"> - taakinisatie - doelgericht doorzettingsvermogen - volgehouden aandacht - emotieregulatie - flexibiliteit <ul style="list-style-type: none"> • In de klas worden zowel klassikale als individuele doelen gesteld om de executieve functies te trainen. Hierbij worden verschillende (smart)games ingezet. • Via Parro worden regelmatig tips en informatie met betrekking tot de executieve functies gedeeld zodat u hier thuis ook aandacht aan kunt schenken. • Daarnaast schenken we aandacht aan leren leren. Dit wordt visueel gemaakt door het gebruik van de leerkuil. De leerlingen worden hierdoor meer eigenaar van hun leerproces. • Het is belangrijk om groeigerichte mindset bij de kinderen te stimuleren. • In de klas wordt heel veel geëvalueerd en gereflecteerd. Hierbij wordt gebruikt gemaakt van positieve aanpak.
<p>Gezond gedrag</p> 	<ul style="list-style-type: none"> • Laat uw kind elke ochtend ontbijten. • Geef uw kind drinken mee, in een beker of in een plastic flesje. Melk, Fristi of Chocomel mag wel in een pakje meegegeven worden. • Geef zo vaak mogelijk groente en/of fruit mee. • Priklimonade, chips, chocoladereep en snoep zijn niet toegestaan.
<p>Sport</p> 	<ul style="list-style-type: none"> • Het is verplicht om de gymtas van school te gebruiken. Deze is voor 3 euro verkrijgbaar bij de juf. • Het is belangrijk om te bewegen. Schrijf uw kind in bij een sportclub. Bijv. voetbal, zwemmen of gymnastiek. • Vooral teamsport is heel belangrijk voor de sociale ontwikkeling van kinderen. • Geef de gymspullen van uw kind mee op <u>maandag</u>. <p>Heeft u financieel hulp nodig om dit te kunnen verwezenlijken? U kunt gebruik maken van jeugdsportfonds. Zie voor de voorwaarden ; www.jeugdfondssportencultuur.nl</p>

<h3>Ontspanning</h3> 	<ul style="list-style-type: none"> • Zorg voor voldoende ontspanning voor uw kind. Dit kan door; <ul style="list-style-type: none"> - lezen - samen gezelschapsspellen spelen: bijv. Mens erger je niet, Domino, Memory, e.d. - buiten spelen, fietsen. • Tekenen en knutselen.
<h3>Bedtijd</h3> 	<ul style="list-style-type: none"> • Zorg ervoor dat uw kind rond 19.30 uur in bed ligt. • Voorlezen is erg prettig voor u en uw kind als u dat voor het slapengaan doet. • U kunt ook uw kind stimuleren om zelf een boek te lezen
<h3>TV kijken</h3> 	<ul style="list-style-type: none"> • Laat uw kind naar Nederlandse tv -programma's kijken. Denk hierbij aan programma's zoals; <ul style="list-style-type: none"> ○ Klokhuis ○ Z@ppelin ○ Schooltv ○ Jeugdjournaal (via internet; www.jeugdjournaal.nl)
<h3>Contact leerkracht/Intern begeleider</h3> 	<ul style="list-style-type: none"> • Neem minstens 1x per maand contact op met de leerkracht van uw kind om op de hoogte te blijven over zijn/haar ontwikkeling. • Alle communicatie tussen school en ouders verloopt via Parro. Op Parro staan belangrijke berichten vanuit de directie en de leerkrachten. Let op: Foto's die op Parro geplaatst worden waar meerdere kinderen op staan mag u niet delen via social media(AVG). • Via het ouderportaal kunt u de punten van de kinderen inzien. • Uw aanwezigheid tijdens rapportgesprekken is erg belangrijk en verplicht. • E-mailadres groep 4a: emel.serdan@elhabib.nl • E-mailadres groep 4b: kubra.urkmez@elhabib.nl • E-mailadres IB'er: remziye.seymen@elhabib.nl

BIJLAGE 1: VRAGEN OVER EEN VERHAAL

Wie-Wat-Waar-kaartje		
1		Wie? Over wie of wat gaat het verhaal?
2		Wat? Wat gebeurt er?
3		Waar? Waar speelt het verhaal zich af?
4		Wanneer? Welk jaar, welke maand, welke dag, hoe laat, ochtend, middag, avond?
5		Waarom? Waarom gebeurt iets? Wat is de oorzaak?
6		Hoeveel? Welke getallen worden genoemd?
7		Bedenk zelf een vraag

BIJLAGE 2: DAGPROGRAMMA

16.00 UUR	
16.30 UUR	
17.00 UUR	
17.30 UUR	
18.00 UUR	
18.30 UUR	
19.00 UUR	

Zelf invullen hoe laat je wat doet, maak je eigen programma-indeling.

- MINIMAAL 20 MINUTEN PAPIEREN EN 20 MINUTEN DIGITAAL HUISWERK MAKEN
- MINIMAAL 15 MINUTEN HARDOP LEZEN,
- DE REST VAN JE TIJD MAG JE ZELF INVULLEN, BIJVOORBEELD: SPELEN, TV-KIJKEN, ETEN, ENZ;
- BIJ HET NAAR BED GAAN NIET VERGETEN SALAWAT OP TE ZEGGEN!

Door het ondertekenen van dit programma gaan de leerling en de ouders akkoord met de volgende afspraak:

als ik me aan deze afspraak houd, dan krijg ik van mijn ouders aan het einde van de maand een **beloning**.

HANDTEKENING
LEERLING

HANDTEKENING
VADER

HANDTEKENING
MOEDER

BIJLAGE 3: OPTELLEN EN AFTREKKEN

In groep 4 rekenen de leerlingen in eerste instantie tot 20 en uiteindelijk tot 100 (alle somtypen). Rekenen naar analogie ($4+3=7$, dus $74+3=77$) is een van de strategieën die bewust ingezet worden.

Voorbeelddoelen:

- Automatisering van het optellen, aftrekken en splitsen t/m 10;
- Optellen en aftrekken tussen 10 en 20;
- Optellen en aftrekken over het eerste tiental, ook automatiseren;
- Optellen en aftrekken met tientallen;
- Optellen en aftrekken tussen de tientallen naar analogie ($4+3= \rightarrow 74+3=$; $8-5= \rightarrow 48-5=$);
- Optellen en aftrekken met eenheden over het tiental ($38+5=$; $83-7=$);
- Optellen en aftrekken met tientallen ($57+20=$; $94-30=$);
- Optellen en aftrekken tot en met 100: alle somtypen.

De getallenlijn:

Optellen

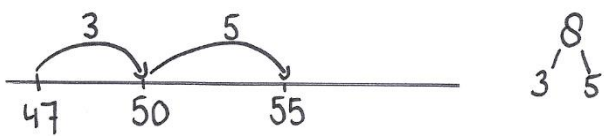
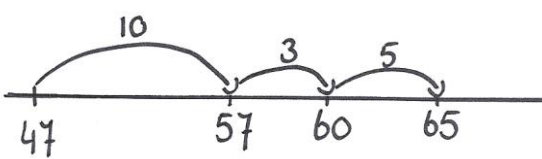
$47+8=55$	 <p>A number line starting at 47. An arrow labeled '3' points to 50. A second arrow labeled '5' points from 50 to 55. To the right, a tree diagram shows the number 8 at the top, with lines leading down to 3 and 5.</p>
$47+18=65$	 <p>A number line starting at 47. An arrow labeled '10' points to 57. A second arrow labeled '3' points to 60. A third arrow labeled '5' points from 60 to 65.</p>

Aftrekken

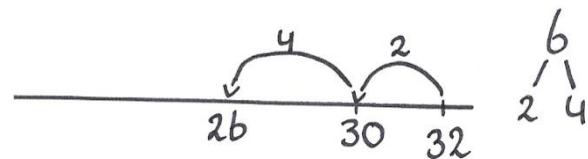
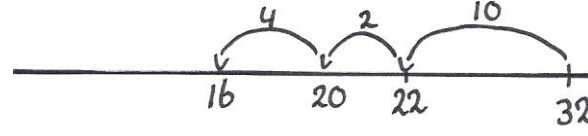
$32-6=26$	 <p>A number line starting at 32. An arrow labeled '4' points from 32 to 28. A second arrow labeled '2' points from 28 to 26. To the right, a tree diagram shows the number 6 at the top, with lines leading down to 2 and 4.</p>
$32-16=16$	 <p>A number line starting at 32. An arrow labeled '4' points from 32 to 28. A second arrow labeled '2' points from 28 to 26. A third arrow labeled '10' points from 26 to 16.</p>